

# INSTRUCTION MANUAL



**Zetricks**

ZeroTribe Conversion Kit Series

Type

**MIR**

for T4 '20-'21

この製品は XRAY T4 (Ver.2020~2021) シリーズを Zetricks MR レイアウト仕様に変更するためのコンバージョンキットです。当説明書はパーツの換装・製作をするために必要な内容が記載されています。掲載されていない部分の組立方法は XRAY T4 の説明書に従って行ってください。(付属のシャーシではショートサスアームは取付できません。)

This product is a conversion kit for changing the XRAY T4 (Ver.2020~2021) series to Zetricks MR layout specifications. This manual describes the contents necessary for replacing and manufacturing parts. Please follow the XRAY T4 instructions for assembling the parts not listed. Thank you! (The short suspension arm cannot be installed with the included chassis.)

## キットに含まれるパーツ Parts included in the kit

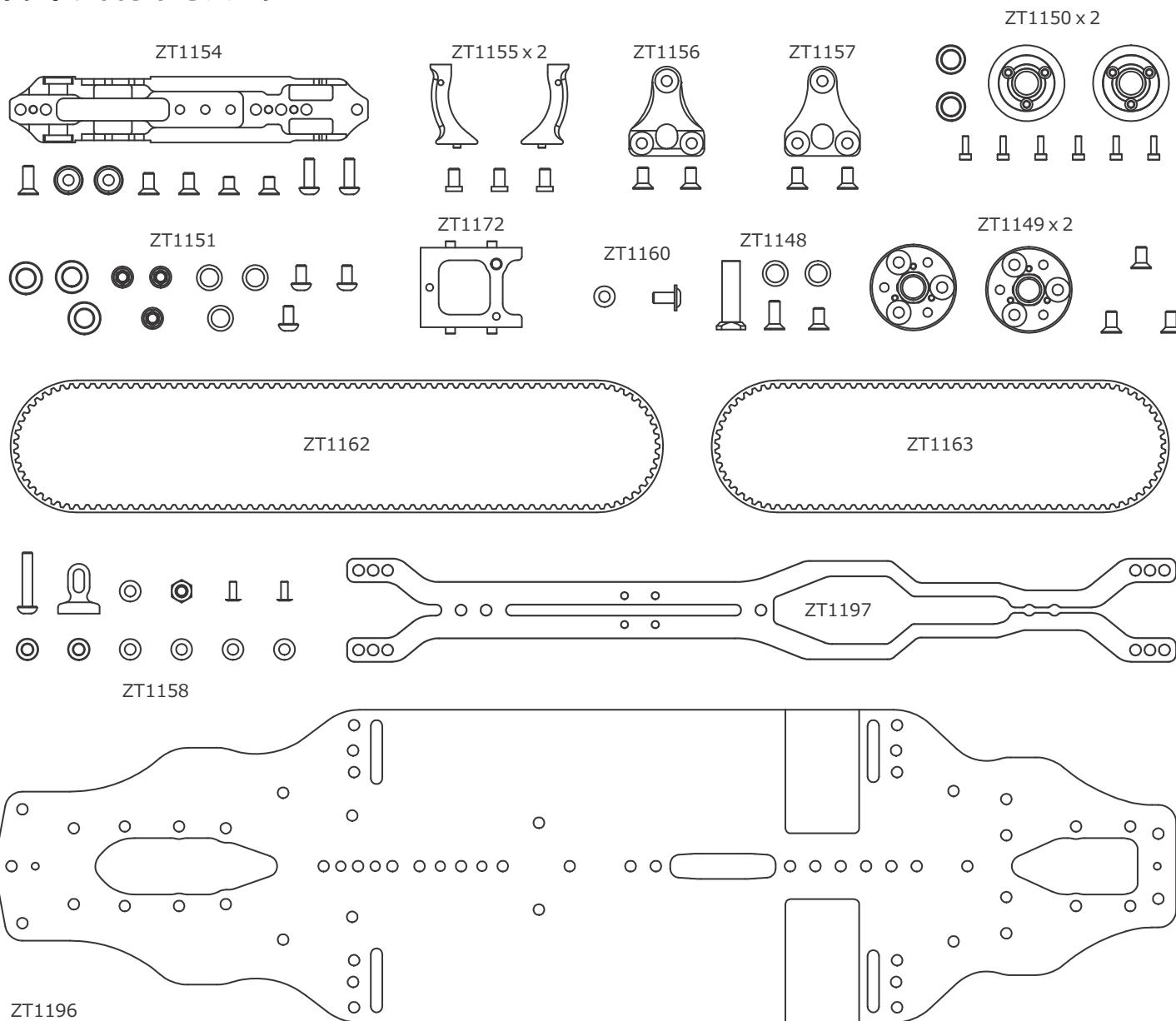

### スペアパーツ

### Spare parts

Part Number	Japanese Description	English Description
ZT1148	カーボンスチールメインギアシャフト	Carbon Steel Main Gear Shaft
ZT1149	アルミメインギアホルダー	ALU Main Gear Holder
ZT1150	アルミ21Tプーリー	ALU 21T Pulley
ZT1151	ベルトガイドローラーセット	Belt Guide Roller Set
ZT1153	カーボンスチール フランジナット Φ5用小	Carbon Steel Flange Nut Small for Φ5
ZT1154	アルミモーターマウント	ALU Motor Mount
ZT1155	アルミモーターマウントポスト	ALU Motor Mount Post
ZT1156	アルミメインギアシャフトステー	ALU Center haft support
ZT1157	カーボンセンターシャフトステフナー	ALU Main Gear Shaft Stay
ZT1158	ベルトテンショナーセット	Belt Tensioner Set
ZT1160	アルミアッパーデッキストップパー用フランジビス(0.5, 1.0mmスペーサー付属)	ALU Flange Screw for Upper Deck Stopper (0.5, 1.0mm spacer included)
ZT1162	ハイトルクドライブベルト(405mm)	High Torque Drive Belt(405mm)
ZT1163	ハイトルクドライブベルト(300mm)	High Torque Drive Belt(300mm)
ZT1166	630メタルシールドベアリング(5x3x0.2ステンレスシム付属)	630 metal shield bearing (5x3x0.2 stainless shim included)
ZT1167	850ラバーシールドベアリング(7x5x0.1ステンレスシム付属)	850 rubber shield bearing (7x5x0.1 stainless shim included)
ZT1168	950ラバーシールドベアリング(7x5x0.1ステンレスシム付属)	950 rubber shield bearing (7x5x0.1 stainless shim included)
ZT1169	M3x5 小頭低頭ビス(1.5mm六角穴付き)	M3x5 Small Head & Low Head Screw (with 1.5 mm hexagonal hole)
ZT1170	M2x5ローヘッドビス(+ No.0)	M2x5 Low Head Screw (+ No. 0)
ZT1171	M1.6x5キャップビス(1.5mm六角穴付き)	M1.6x5 Cap Screw (with 1.5mm hexagonal hole)
ZT1172	アルミサーボマウント	ALU Servo Mount
ZT1196	カーボンシャーシ Zetricks Type MR T4 '20-'21用	Graphite Chassis for Zetricks Type MR for T4 '20-'21
ZT1197	カーボンアッパーデッキ Zetricks Type MR T4 '20-'21用	Graphite Upper Deck for Zetricks Type MR for T4 '20-'21

## 駆動部品の組立 Assembling of drive parts

This kit uses a dedicated 21T pulley. (Standard is 20T)  
Please calculate the secondary gear ratio at 1.8095.  
当キットでは専用の21Tプーリーを使用します。(標準は20T)  
二次減速比は1.8095で計算してください。

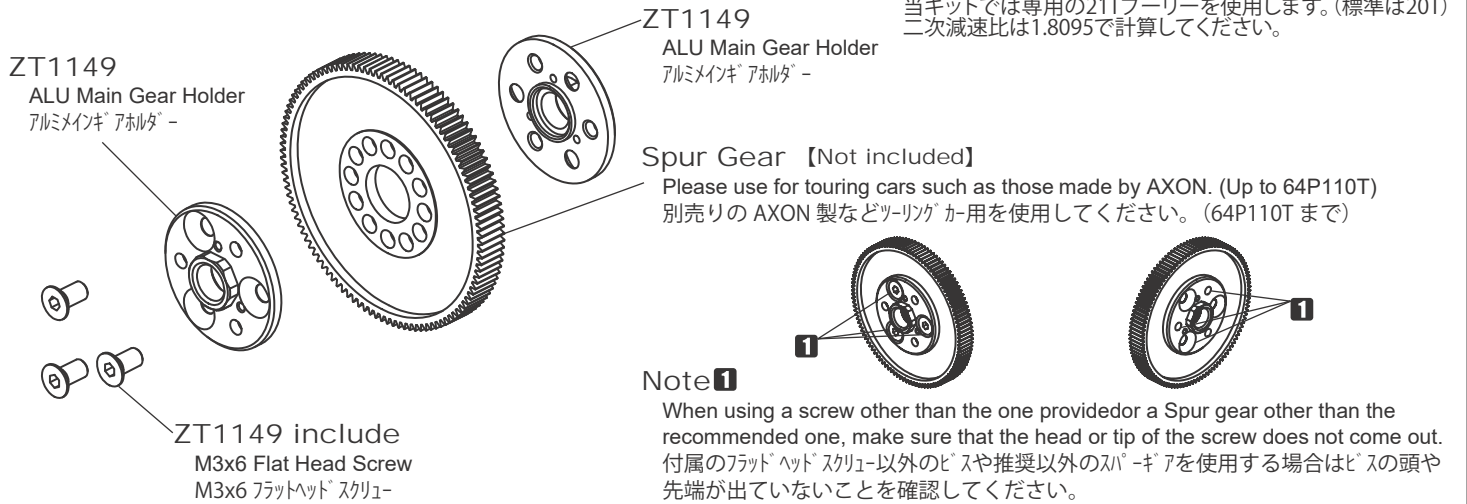

### Note 2

It is recommended to apply grease suitable for the application to the parts where metal parts overlap and rotate, such as the outside of ball bearings.

ボールベアリングの外側など、金属のパーツが重なり回転する部分には用途に合ったグリスを塗布することをお勧めします。

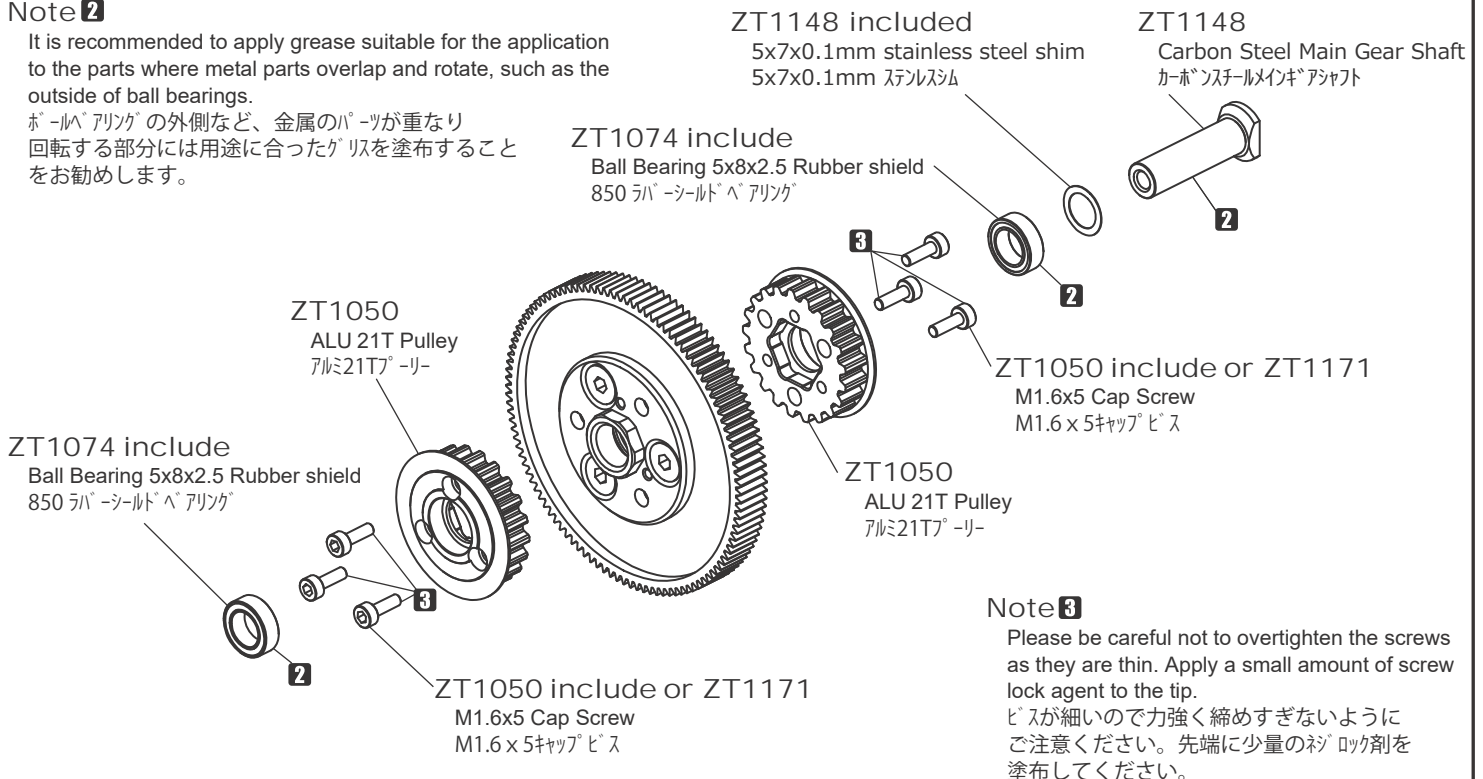

## バッテリーstopperの取付 Installation of battery stopper

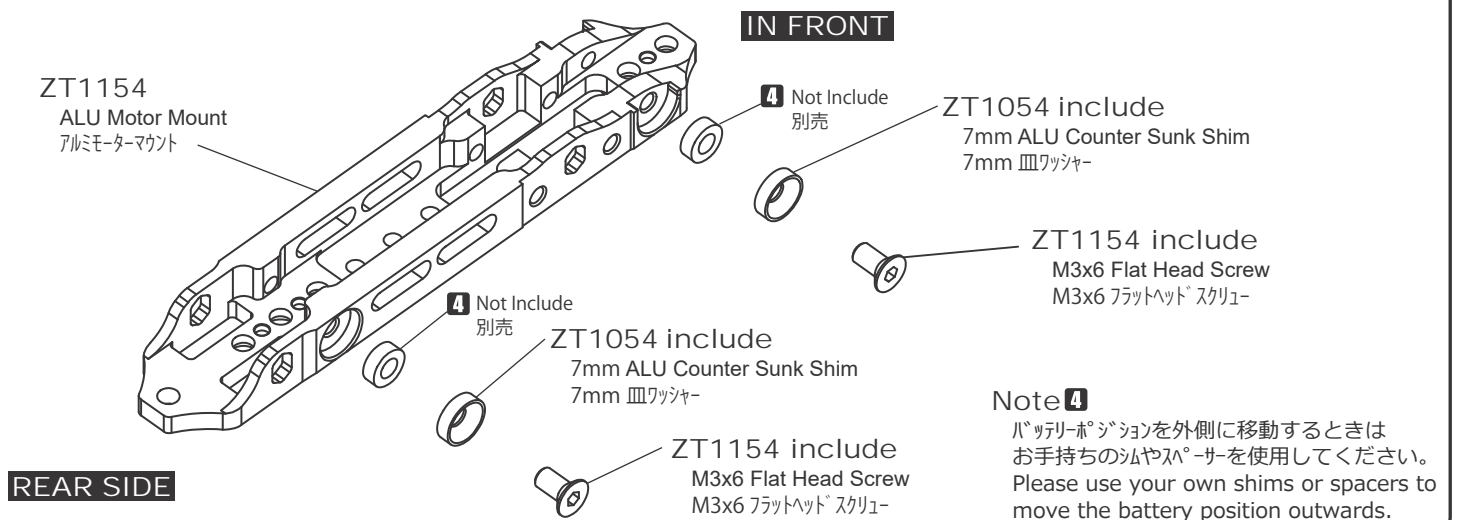

## ベルトガイドローラーの取付 Installation of Belt Guide Roller

フランジ ナット【小】3組を組立てます。  
Assemble 3 sets of flange nuts [small].

ZT1151 include or ZT1153  
Carbon Steel Flange Nut Small for  $\Phi 5$   
カーボンスチールフランジナット $\Phi 5$ 用【小】

ZT1151 include or ZT1168  
950 rubber shield bearing  
950ラバーシールドベアリング

ZT1151 include or ZT1168  
7x5x0.1 Stainless shim  
7x5x0.1 ステルスシム

ZT1151 include or ZT1153  
Carbon Steel Flange Nut Small for  $\Phi 5$   
カーボンスチールフランジナット $\Phi 5$ 用【小】

ZT1151 include or ZT1168  
950 rubber shield bearing  
950ラバーシールドベアリング

ZT1151 include or ZT1168  
7x5x0.1 Stainless shim  
7x5x0.1 ステルスシム

### Note ⑤

7x5x0.1 ステルスシムを取付けるときは中心からずれないように注意してください。極少量のベアリングオイルをシムの表面に塗布すると組み立てやすくなります。Please be careful not to deviate from the center when installing the 7x5x0.1 stainless steel shim. Applying a very small amount of bearing oil to the surface of the shim will make it easier to assemble.

IN FRONT

REAR SIDE

ZT1151 include  
M3x5 Button head screw  
M3x5 ボタンヘッドスクリュー

## アルミモーターマウントポストの取付 Installation of Belt Guide Roller

ZT1155  
ALU Motor Mount Post  
アルミモーターマウントポスト

IN FRONT

ZT1155 include or ZT1169  
M3x5 Small Head & Low Head Screw  
(with 1.5 mm hexagonal hole)  
M3x5 小頭低頭ビス(1.5mm 六角穴付き)

ZT1155  
ALU Motor Mount Post  
(Mounting position can be changed)  
アルミモーターマウントポスト(取付位置変更可能)

REAR SIDE

ZT1155 include or ZT1169  
M3x5 Small Head & Low Head Screw  
(with 1.5 mm hexagonal hole)  
M3x5 小頭低頭ビス(1.5mm 六角穴付き)

## アルミメインギアシャフトステー, カーボンメインギアシャフトステフナーの取付 Installation of ALU Main Gear Shaft Stay, Graphite Main Gear Shaft Stiffener

ZT1157 include  
M3x6 Flat Head Screw  
M3x6 フラットヘッドスクリュー

ZT1157  
Graphite Main Gear Shaft Stiffener  
カーボンメインギアシャフトステフナー

Note ⑥  
Graphite Main Gear Shaft Stiffener can be installed after installing the center pulley. カーボンメインギアシャフトステフナーはセンタープーリーを取付けた後に装着でも可。

IN FRONT

REAR SIDE

ZT1156  
ALU Main Gear Shaft Stay  
アルミメインギアシャフトステー

ZT1156 include  
M3x6 Flat Head Screw  
M3x6 フラットヘッドスクリュー

## ベルトテンショナーの取付 Installation of Belt Tensioner

ZT1158 include or ZT1166  
5x3x0.2Stainless Shim  
5x3x0.2ステンレスシム

ZT1158 include or ZT1166  
630 Metal Shield Bearing  
630メタルシールドベアリング

ZT1158 include  
M3 ALU Nylon Nut Thin Type  
M3アルミ薄型ナイロンナット

Upper Deck  
アッパーデッキ

ZT1158 include  
M2x5 Low Head Screw  
(Please use the included + mini screwdriver.)  
M2x5 ローヘッドビス  
(付属のミニドライバーをご利用ください。)

ZT1158 include  
M3x15ALU Button Head Screw  
M3x15アルミボタンス

ZT1158 include or ZT1166  
630 Metal Shield Bearing  
630メタルシールドベアリング

ZT1158 include or ZT1166  
5x3x0.2Stainless Shim  
5x3x0.2ステンレスシム

ZT1158 include  
6x3x3 ALU Washer  
6x3x3 アルミワッシャー

ZT1158 include  
Belt Tensioner Post  
ベルトテンショナーポスト

IN FRONT

REAR SIDE

## モーターマウント、ベルトの取付 Installation of Motor mount

Note 6  
Graphite Main Gear Shaft Stiffener  
can be installed after installing the center pulley.  
カーボンメインギアシャフトステナーはセンタープーリーを取付けた後に装着でも可。

ZT1162  
High Torque Drive Belt (405mm)  
ハイトルクドライブベルト(405mm)

ZT1163  
High Torque Drive Belt (300mm)  
ハイトルクドライブベルト(300mm)

ZT1148 included  
5x7x0.1mm stainless steel shim  
5x7x0.1mm ステンレスシム

ZT1148 include  
M3x6 Flat Head Screw  
M3x6 フラットヘッド スクリュー

ZT1148 include  
M3x8 Flat Head Screw  
M3x8 フラットヘッド スクリュー

ZT1172  
ALU Servo Mount  
アルミサーボマウント

ZT1196  
Graphite Chassis for Zetricks Type MR for T4 '20-'21  
カーボンシャーシ Zetricks Type MR T4 '20-'21 用

REAR SIDE

IN FRONT

ZT1154 include  
M3x8 Flat Head Screw  
M3x8 フラットヘッド スクリュー

ZT1154 include  
M3x5 Flat Head Screw  
M3x5 フラットヘッド スクリュー

## アッパーデッキの取付 Installation of Upper Deck

ZT1197  
Graphite Upper Deck for Zetricks Type MR for T4 '20-'21  
カーボンアッパーデッキ Zetricks Type MR T4 '20-'21 用

ZT1158  
Belt Tensioner Set  
ベルトテンショナーセット

IN FRONT

REAR SIDE

Note 7  
If the motor used interferes with the upper deck, scrape the relevant part with a leutour or file.  
使用するモーターによりアッパーデッキと干渉する場合は、当該部分をリューターやヤリ等で削ってください。



## アルミアッパーデッキストッパー用フランジビスの取付 Installation of ALU Flange Screw for Upper Deck Stopper

ZT1160 include

6x3x1.0 ALU Washer

Place it between the upper deck and the motor mount post.

6x3x1.0 アルミスベーター

アッパーデッキとモーターマウントの間に入れます。

ZT1160

ALU Flange Screw for Upper Deck Stopper

アルミアッパーデッキストッパー用フランジビス

Screws included in the T4 kit  
T4キット付属のビス

Screws included in the T4 kit  
T4キット付属のビス

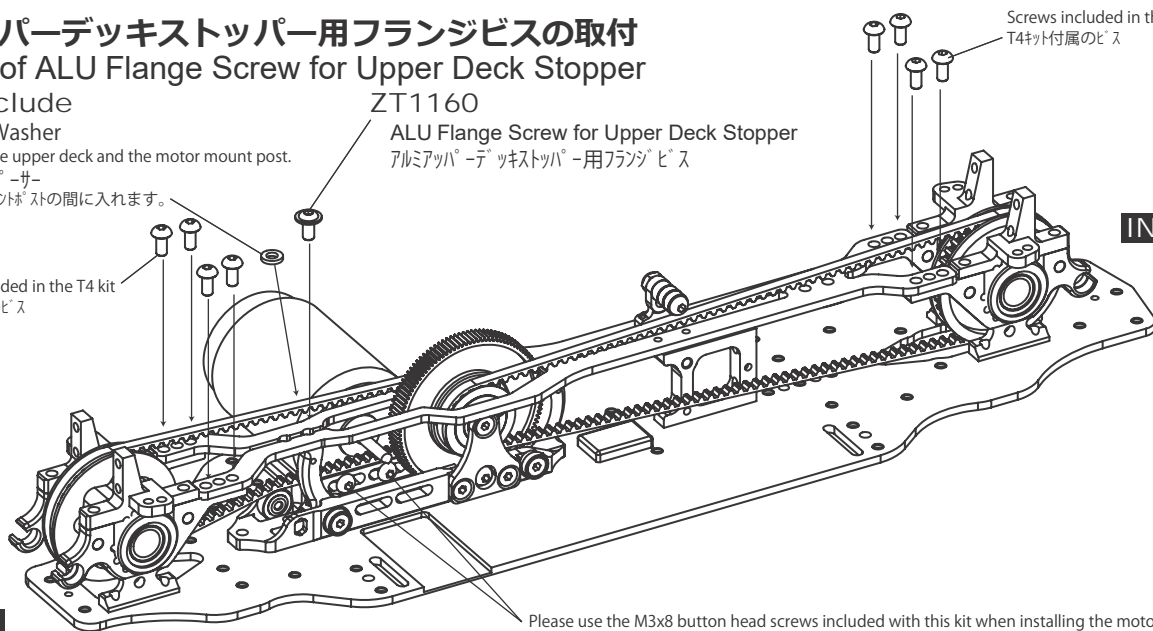

REAR SIDE

IN FRONT

Please use the M3x8 button head screws included with this kit when installing the motor.

モーターを取付けする時は当キットに付属の M3x8 ボタンヘッドスクリューを使用してください。

## ベルトテンショナー、シャーシ&アッパーデッキフレックスの調整について

### About flex adjustment of belt tensioner, chassis and upper deck

#### ①ベルトテンショナーの調整について

Zetricks にはアッパーデッキ上に 1 箇所、モーターマウントに 3 箇所のベアリングのポジションを調整する機構があります。ベアリングが軽く接触するように位置を調節してください。強く当たると駆動ロスにつながります。リアベアリングを上げすぎるとピニオンと干渉しベアリングの摩耗につながります。ご注意ください。

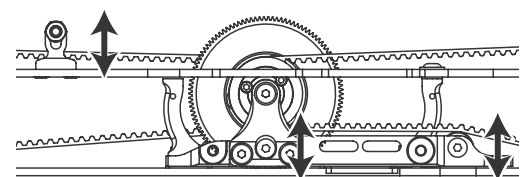

#### ①About adjusting the belt tensioner

Zetricks has a mechanism to adjust the tension of the belt in one place on the upper deck and three places on the motor mount. Adjust the position so that the bearings make light contact. If you hit it hard, it will lead to drive loss. If the rear belt is raised too much, it will interfere with the pinion gear and lead to wear of the belt. Please be careful.

#### ②シャーシフレックスの調整について

Zetricks にはモーターマウントをシャーシに固定するビスの位置を変更することでシャーシのフレックスを調整することができます。標準の位置は☆印の場所です。

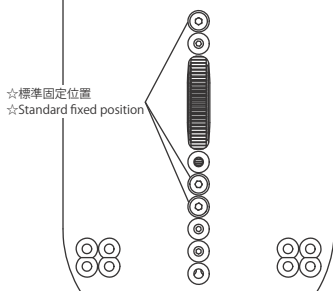

#### ②About adjustment of chassis flex

Zetricks allows you to adjust the flex of the chassis by changing the position of the screws that secure the motor mount to the chassis. The standard position is the location marked with a star.

#### ③アッパーデッキのフレックスの調整について

Zetricks Type MR for T4 '20-'21 にはアッパーデッキを加工することによりフレックスを調整することができます。矢印から破線の部分をヤリやリューターでカットすることで硬さの調節が可能です。

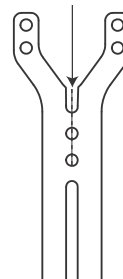

#### ③About adjusting the flex of the upper deck

For Zetricks Type MR for T4 '15-'19, you can adjust the flex by processing the upper deck. The hardness can be adjusted by cutting the part indicated by the broken line from the arrow with a file or a leutor.

## 基本推奨セットについて

### About basic recommendation set

Zetricks Type MR for T4 '20-'21 Basic Setup Sheet	Front	Rear
Ride Height (車高)	5.0mm	5.2mm
Camber (キャンバー角)	-1.5°	-2.0°
Toe angle (トー角)	1.0° (Out)	IN 2.0°
Shock oil (ショックオイル)	INFINITY #450	INFINITY #450
Shock Spring (ショックスプリング)	SMJ2.5-2.8	SMJ3.1
Down Stop【Suspension center】ドループ高(サスペン中心)	9.5mm	8.5mm
Anti-Roll Bar (スタビライザー)	Φ1.4	Φ1.3
Differential gear Oil (デフオイル)	—	INFINITY #6000
Steering block shim (ステアリングブロックシム)	2.0mm	—

## オプションパーツの紹介 Introduction of optional parts

### ZT1065

ALU Floating Servo Mount Orange  
アルミフローティングサーボマウントオレンジ

### ZT1066

ALU Floating Servo Mount Black  
アルミフローティングサーボマウントブラック

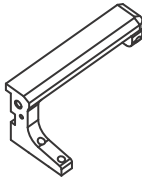

### ZT1077

Low Friction Drive Belt (351mm)  
ローフリクションドライブベルト(351mm)  
This part is required when changing from MR to MID.  
MRからMIDに変更の場合、必要なパーツです。

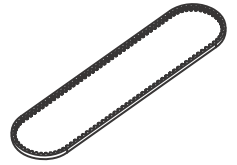

### ZT1159

Graphite Chassis Stiffener Set  
for Zetricks Type MID  
カーボンシャーシステフナーセット Zetricks Type MID 用  
This part is required when changing from MR to MID.  
MRからMIDに変更の場合、必要なパーツです。

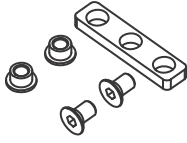

### ZT1161

High Torque Drive Belt (351mm)  
ハイトルクドライブベルト(351mm)  
This part is required when changing from MR to MID.  
MRからMIDに変更の場合、必要なパーツです。

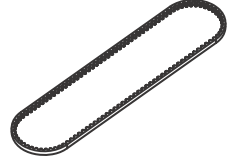

### ZT1164

Low Friction Drive Belt (405mm)  
ローフリクションドライブベルト(405mm)

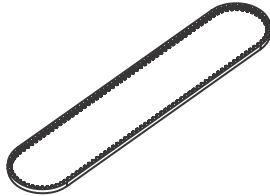

### ZT1165

Low Friction Drive Belt (300mm)  
ローフリクションドライブベルト(300mm)

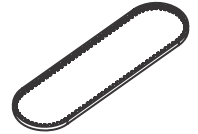

### ZT1173

Graphite Floating Servo Holder  
カーボンフローティングサーボホルダー

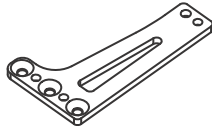

### ZT1193

Graphite Chassis Zetricks Type MID for T4 '20-'21  
カーボンシャーシ Zetricks Type MID T4 '20-'21 用  
This part is required when changing from MR to MID.  
MRからMIDに変更の場合、必要なパーツです。

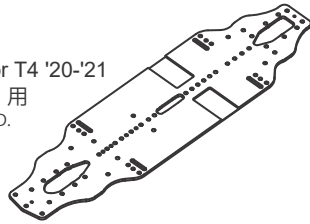

### ZT1194

Graphite Upper Deck  
Zetricks Type MID for T4 '20-'21  
カーボンアッパーデッキ  
Zetricks Type MID for T4 '20-'21 用  
This part is required when changing from MR to MID.  
MRからMIDに変更の場合、必要なパーツです。

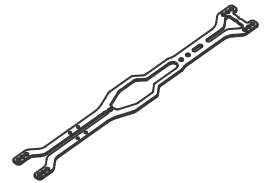

### ZT1195

Graphite Upper Deck Narrow Type  
Zetricks Type MID for T4 '20-'21  
カーボンアッパーデッキナロータイプ  
Zetricks Type MID T4 '20-'21 用  
This part is required when changing from MR to MID.  
MRからMIDに変更の場合、必要なパーツです。

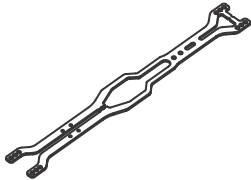

### ZT1198

Graphite Upper Deck Narrow Type  
Zetricks Type MR for T4 '20-'21  
カーボンアッパーデッキナロータイプ  
Zetricks Type MR for T4 '20-'21 用

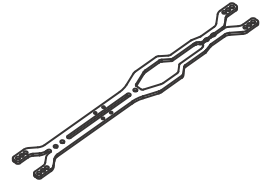

## 完成画像・R/Cメカ搭載例 Completed image・R/C mechanism mounting example

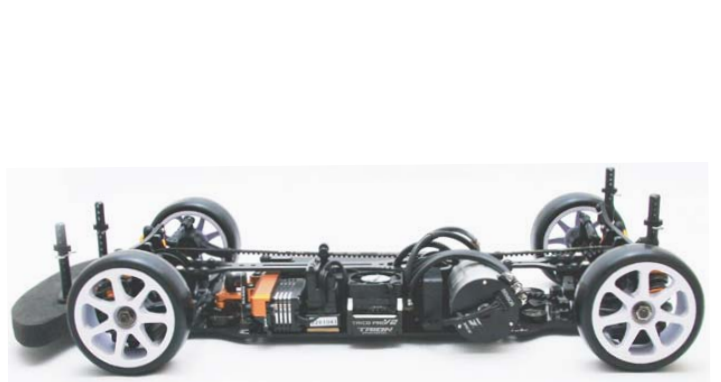



**ZEROTRIBE** 52-1,8-C,Otsubo,Fujie,Higashiura-cho,Chita-gun,Aichi-ken,Japan 470-2105

ゼロトライブ 〒470-2105 愛知県知多郡東浦町藤江大坪 52-1 8-C E-mail: info@zerotribejapan.com

