

INSTRUCTION MANUAL



この製品は XRAY T4 (Ver.2015~2019) シリーズを MID レイアウト仕様に変更するためのコンバージョンキットです。当説明書はパーツの換装・製作をするために必要な内容が記載されています。掲載されていない部分の組立方法は XRAY T4 の説明書に従って行ってください。

This product is a conversion kit for changing the XRAY T4 (Ver.2015~2019) series to MID layout specifications. This manual describes the contents necessary for replacing and manufacturing parts. Please follow the XRAY T4 instructions for assembling the parts not listed. Thank you!

キットに含まれるパーツ Parts included in the kit

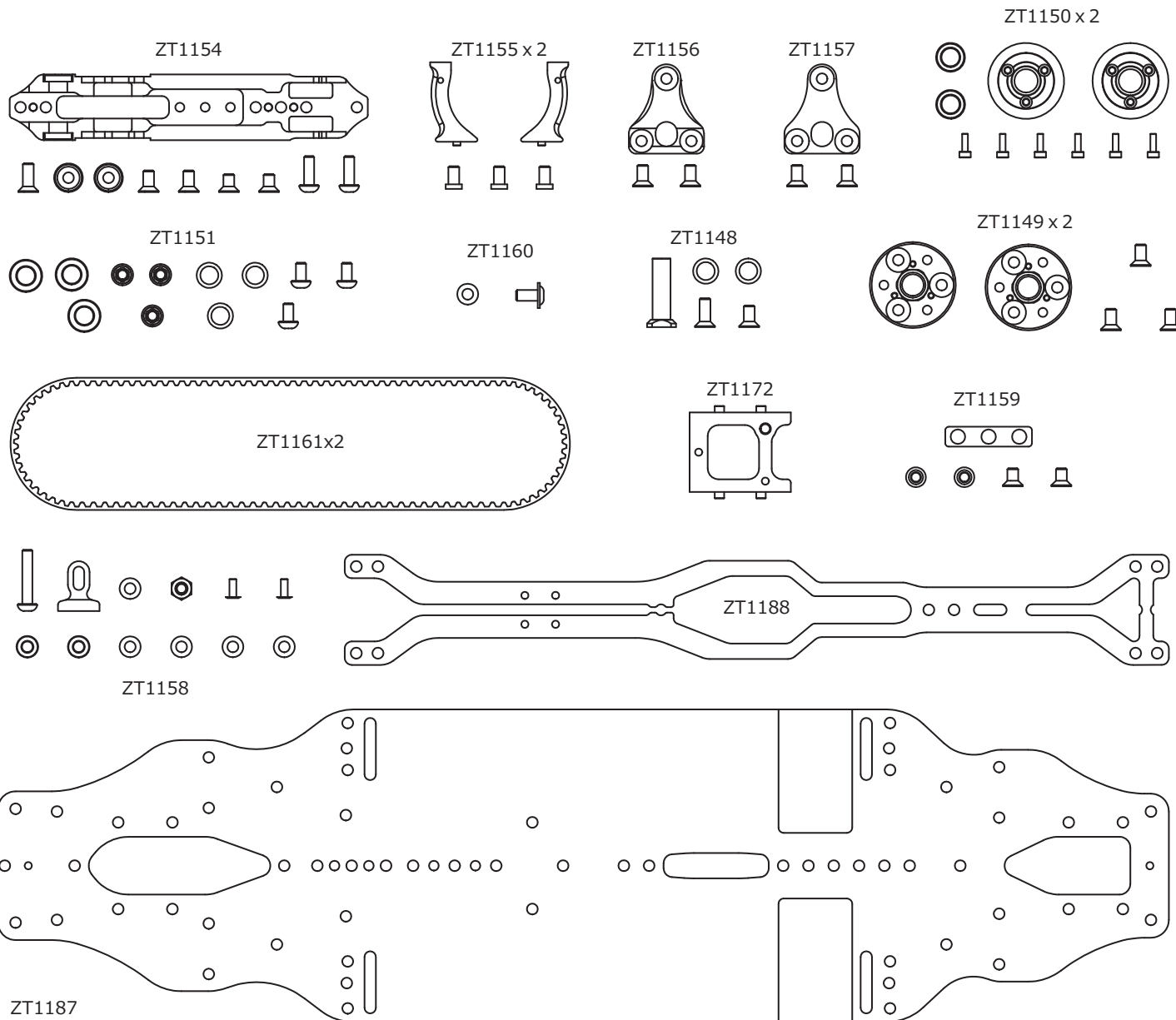

スペアパーツ

Spare parts

Part Number	Japanese Description	English Description
ZT1148	カーボンsteelメインギアシャフト	Carbon Steel Main Gear Shaft
ZT1149	アルミメインギアホルダー	ALU Main Gear Holder
ZT1150	アルミ21Tプーリー	ALU 21T Pulley
ZT1151	ベルトガイドローラーセット	Belt Guide Roller Set
ZT1153	カーボンsteel フランジナット Φ5用小	Carbon Steel Flange Nut Small for Φ5
ZT1154	アルミモーターマウント	ALU Motor Mount
ZT1155	アルミモーターマウントポスト	ALU Motor Mount Post
ZT1156	アルミメインギアシャフトステー	ALU Center haft support
ZT1157	カーボンセンターシャフトステフナー	ALU Main Gear Shaft Stay
ZT1158	ベルトテンショナーセット	Belt Tensioner Set
ZT1159	カーボンシャーシステフナーセット	Graphite Chassis Stiffener Set
ZT1160	アルミアッパーデッキストッパー用フランジビス(0.5, 1.0mmスペーサー付属)	ALU Flange Screw for Upper Deck Stopper (0.5, 1.0mm spacer included)
ZT1161	ハイトルクドライブベルト(351mm)	High Torque Drive Belt(351mm)
ZT1166	630メタルシールドベアリング(5x3x0.2ステンレスシム付属)	630 metal shield bearing (5x3x0.2 stainless shim included)
ZT1167	850ラバーシールドベアリング(7x5x0.1ステンレスシム付属)	850 rubber shield bearing (7x5x0.1 stainless shim included)
ZT1168	950ラバーシールドベアリング(7x5x0.1ステンレスシム付属)	950 rubber shield bearing (7x5x0.1 stainless shim included)
ZT1169	M3x5小頭低頭ビス(1.5mm六角穴付き)	M3x5 Small Head & Low Head Screw (with 1.5 mm hexagonal hole)
ZT1170	M2x5ローヘッドビス(+ No.0)	M2x5 Low Head Screw (+ No. 0)
ZT1171	M1.6x5キャップビス(1.5mm六角穴付き)	M1.6x5 Cap Screw (with 1.5mm hexagonal hole)
ZT1172	アルミサーボマウント	ALU Servo Mount
ZT1187	カーボンシャーシ Zetricks Type MID T4 '15-'19用	Graphite Chassis for Zetricks Type MID for T4 '15-'19
ZT1188	カーボンアッパーデッキ Zetricks Type MID T4 '15-'19用	Graphite Upper Deck for Zetricks Type MID for T4 '15-'19

駆動部品の組立 Assembling of drive parts

This kit uses a dedicated 21T pulley. (Standard is 20T)
Please calculate the secondary gear ratio at 1.8095.
当キットでは専用の21Tプーリーを使用します。(標準は20T)
二次減速比は1.8095で計算してください。

ZT1149

ALU Main Gear Holder
アルミメインギアホルダー

ZT1149

ALU Main Gear Holder
アルミメインギアホルダー

Spur Gear [Not included]

Please use for touring cars such as those made by AXON. (Up to 64P110T)
別売りのAXON製などツリギカ用を使用してください。(64P110Tまで)

Note 1

When using a screw other than the one provided or a Spur gear other than the recommended one, make sure that the head or tip of the screw does not come out. 付属のフラットヘッドスクリュー以外のビスや推奨以外のスパークギアを使用する場合はビスの頭や先端が出ていないことを確認してください。

Note 2

It is recommended to apply grease suitable for the application to the parts where metal parts overlap and rotate, such as the outside of ball bearings.

ボールベアリングの外側など、金属のパーツが重なり回転する部分には用途に合ったグリスを塗布することをお勧めします。

ZT1148 included

5x7x0.1mm stainless steel shim
5x7x0.1mm ステンレスシム

ZT1148

Carbon Steel Main Gear Shaft
カーボンスチールメインギアシャフト

ZT1074 include

Ball Bearing 5x8x2.5 Rubber shield
850 ラバーシールドベアリング

ZT1050

ALU 21T Pulley
アルミ21Tプーリー

ZT1050 include or ZT1171

M1.6x5 Cap Screw
M1.6x5キャップビス

ZT1074 include

Ball Bearing 5x8x2.5 Rubber shield
850 ラバーシールドベアリング

ZT1050

ALU 21T Pulley
アルミ21Tプーリー

Note 3

Please be careful not to overtighten the screws as they are thin. Apply a small amount of screw lock agent to the tip.

ビスが細いので力強く締めすぎないようにご注意ください。先端に少量のネジロック剤を塗布してください。

バッテリーstopperの取付 Installation of battery stopper

ZT1154

ALU Motor Mount
アルミモーターマウント

IN FRONT

4 Not Include
別売

ZT1054 include

7mm ALU Counter Sunk Shim
7mm 皿ワッシャー

ZT1154 include

M3x6 Flat Head Screw
M3x6 フラットヘッドスクリュー

4 Not Include
別売

ZT1054 include

7mm ALU Counter Sunk Shim
7mm 皿ワッシャー

ZT1154 include

M3x6 Flat Head Screw
M3x6 フラットヘッドスクリュー

Note 4

バッテリーポジションを外側に移動するときはお手持ちのシムやスペーサーを使用してください。Please use your own shims or spacers to move the battery position outwards.

REAR SIDE

ベルトガイドローラーの取付 Installation of Belt Guide Roller

フランジ ナット【小】3組を組立てます。
Assemble 3 sets of flange nuts [small].

ZT1151 include or ZT1153

Carbon Steel Flange Nut Small for $\Phi 5$
カーボンスチールフランジナット $\Phi 5$ 用【小】

ZT1151 include or ZT1168

950 rubber shield bearing
950ラバーシールドベアリング

ZT1151 include or ZT1168

7x5x0.1 Stainless shim
7x5x0.1 ステルスシム

ZT1151 include or ZT1153

Carbon Steel Flange Nut Small for $\Phi 5$
カーボンスチールフランジナット $\Phi 5$ 用【小】

ZT1151 include or ZT1168

950 rubber shield bearing
950ラバーシールドベアリング

ZT1151 include or ZT1168

7x5x0.1 Stainless shim
7x5x0.1 ステルスシム

Note ⑤

7x5x0.1 ステルスシムを取付けるときは中心からずれないように注意してください。極少量のベアリングオイルをシムの表面に塗布すると組み立てやすくなります。Please be careful not to deviate from the center when installing the 7x5x0.1 stainless steel shim. Applying a very small amount of bearing oil to the surface of the shim will make it easier to assemble.

IN FRONT

REAR SIDE

ZT1151 include

M3x5 Button head screw
M3x5 ボタンヘッドスクリュー

アルミモーターマウントポストの取付 Installation of Belt Guide Roller

ZT1155

ALU Motor Mount Post
アルミモーターマウントポスト

IN FRONT

ZT1155 include or ZT1169

M3x5 Small Head & Low Head Screw
(with 1.5 mm hexagonal hole)
M3x5 小頭低頭ビス(1.5mm 六角穴付き)

ZT1155

ALU Motor Mount Post
(Mounting position can be changed)
アルミモーターマウントポスト(取付位置変更可能)

REAR SIDE

ZT1155 include or ZT1169

M3x5 Small Head & Low Head Screw
(with 1.5 mm hexagonal hole)
M3x5 小頭低頭ビス(1.5mm 六角穴付き)

アルミメインギアシャフトステー, カーボンメインギアシャフトステフナーの取付

Installation of ALU Main Gear Shaft Stay, Graphite Main Gear Shaft Stiffener

ZT1157 include

M3x6 Flat Head Screw
M3x6 フラットヘッドスクリュー

ZT1157

Graphite Main Gear Shaft Stiffener
カーボンメインギアシャフトステフナー

Note ⑥

Graphite Main Gear Shaft Stiffener can be installed after installing the center pulley. カーボンメインギアシャフトステフナーはセンタープーリーを取付けた後に装着でも可。

IN FRONT

REAR SIDE

ZT1156

ALU Main Gear Shaft Stay
アルミメインギアシャフトステー

ZT1156 include

M3x6 Flat Head Screw
M3x6 フラットヘッドスクリュー

ベルトテンショナーの取付 Installation of Belt Tensioner

ZT1158 include or ZT1166

5x3x0.2Stainless Shim
5x3x0.2ステンレスシム

ZT1158 include or ZT1166

630 Metal Shield Bearing
630メタルシールドベアリング

IN FRONT

ZT1158 include

M3 ALU Nylon Nut Thin Type
M3アルミ薄型ナイロンナット

Upper Deck

アッパーデッキ

ZT1158 include

M2x5 Low Head Screw
(Please use the included + mini screwdriver.)
M2x5 ローヘッドビス
(付属の+ミニドライバーをご利用ください。)

ZT1158 include

M3x15ALU Button Head Screw
M3x15アルミボタンス

ZT1158 include or ZT1166

630 Metal Shield Bearing
630メタルシールドベアリング

ZT1158 include or ZT1166

5x3x0.2Stainless Shim
5x3x0.2ステンレスシム

ZT1158 include

6x3x3 ALU Washer
6x3x3 アルミワッシャー

ZT1158 include

Belt Tensioner Post
ベルトテンショナーポスト

REAR SIDE

モーターマウント、ベルトの取付 Installation of Motor mount

ZT1161

High Torque Drive Belt (351mm)
ハイトルクドライブベルト(351mm)

Note

Graphite Main Gear Shaft Stiffener
can be installed after installing the center pulley.
カーボンメインギアシャフトステフナーはセンタープーリーを取付けた後に装着でも可。

ZT1161

High Torque Drive Belt (351mm)
ハイトルクドライブベルト(351mm)

ZT1148 included

5x7x0.1mm stainless steel shim
5x7x0.1mm ステンレスシム

ZT1148 include

M3x8 Flat Head Screw
M3x8 フラットヘッドスクリュー

ZT1172

ALU Servo Mount
アルミサーボマウント

ZT1148 include

M3x6 Flat Head Screw
M3x6 フラットヘッドスクリュー

REAR SIDE

ZT1188

Graphite Chassis for Zetricks Type MID for T4 '15-'19
カーボンシャーシ Zetricks Type MID T4 '15-'19 用

ZT1154 include

M3x5 Flat Head Screw
M3x5 フラットヘッドスクリュー

ZT1154 include

M3x8 Flat Head Screw
M3x8 フラットヘッドスクリュー

IN FRONT

アッパーデッキの取付 Installation of Upper Deck

IN FRONT

REAR SIDE

Note

If the motor used interferes with the upper deck,
scrape the relevant part with a leutor or file.
使用するモーターによりアッパーデッキと干渉する場合は、
当該部分をリクターヤスリ等で削ってください。

ZT1158

Belt Tensioner Set
ベルトテンショナーセット

ZT1188

Graphite Upper Deck for Zetricks Type MID for T4 '15-'19
カーボンアッパーデッキ Zetricks Type MID T4 '15-'19 用

アルミアッパーデッキストッパー用フランジビス, シャーシステフナーの取付 Installation of ALU Flange Screw for Upper Deck Stopper, Graphite Chassis Stiffener

ZT1160 include

6x3x0.5 ALU Washer

Place it between the upper deck and the motor mount post.

6x3x0.5 アルミスペーサー
アッパーデッキとモーターマウントの間に入れます。

ZT1160

ALU Flange Screw for Upper Deck Stopper

アルミアッパーデッキストッパー用フランジビス

Screws included in the T4 kit
T4キット付属のビス

Screws included in the T4 kit
T4キット付属のビス

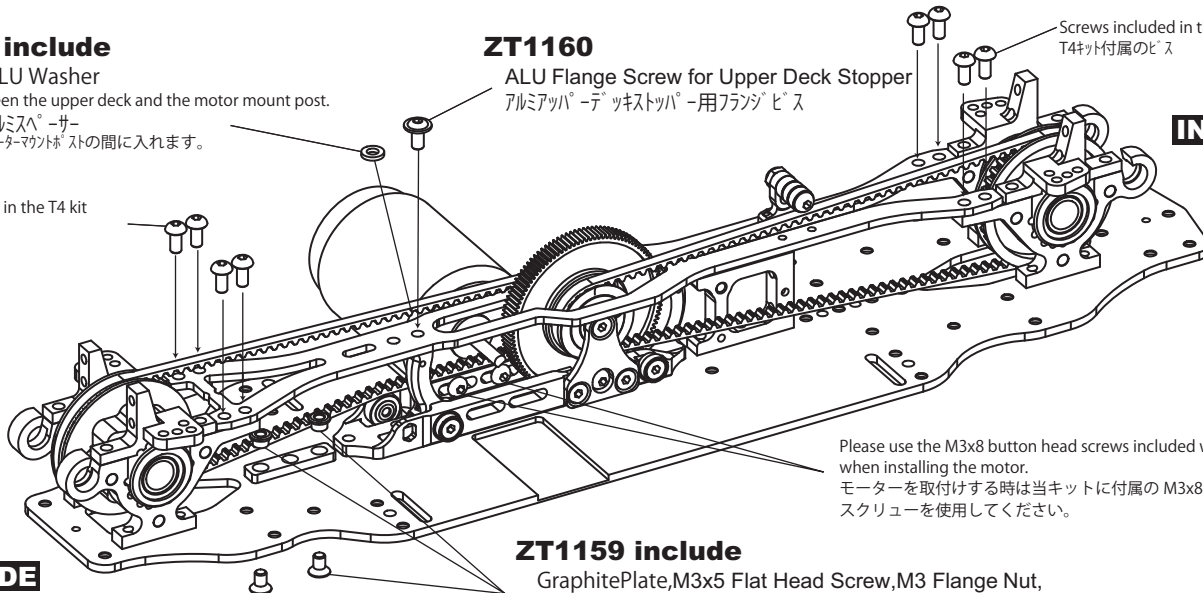

Please use the M3x8 button head screws included with this kit when installing the motor.
モーターを取付けする時は当キットに付属のM3x8 ボタンヘッドスクリューを使用してください。

ZT1159 include

Graphite Plate, M3x5 Flat Head Screw, M3 Flange Nut,

カーボンプレート, M3x5 フラットヘッドスクリュー, M3フランジナット

ベルトテンショナー, シャーシフレックスの調整について About adjustment of belt tensioner and chassis flex

①ベルトテンショナーの調整について

Zetricksにはアッパーデッキ上に1箇所、モーターマウントに3箇所のベルトのテンションを調整する機構があります。ベアリングが軽く接触するように位置を調節してください。強く当たると駆動ロスにつながります。リアベルトを上げすぎるとピニオンギアと干渉しベルトの摩耗につながります。ご注意ください。

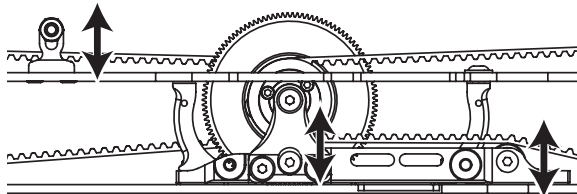

①About adjusting the belt tensioner

Zetricks has a mechanism to adjust the tension of the belt in one place on the upper deck and three places on the motor mount. Adjust the position so that the bearings make light contact. If you hit it hard, it will lead to drive loss. If the rear belt is raised too much, it will interfere with the pinion gear and lead to wear of the belt. Please be careful.

②シャーシフレックスの調整について

Zetricksにはモーターマウントをシャーシに固定するビスの位置を変更することでシャーシのフレックスを調整することができます。標準の位置は☆印の場所です。

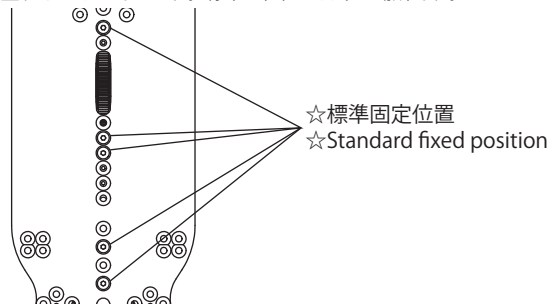

②About adjustment of chassis flex

Zetricks allows you to adjust the flex of the chassis by changing the position of the screws that secure the motor mount to the chassis. The standard position is the location marked with a star.

基本推奨セットについて About basic recommendation set

Zetricks Type MID for T4 '15-'19 Basic Setup Sheet	Front	Rear
Ride Height (車高)	5.0mm	5.2mm
Camber (キャンパー角)	-1.5°	-2.0°
Toe angle (トー角)	1.0° (Out)	IN 2.5°
Shock oil (ショックオイル)	INFINITY #450	INFINITY #450
Shock Spring (ショックスプリング)	SMJ2.9	SMJ2.9
Down Stop【Suspension center】ドループ高(サスペンション中心)	9.5mm	8.5mm
Anti-Roll Bar (スタビライザー)	Φ1.3	Φ1.3
Differential gear Oil (デフオイル)	—	INFINITY #6000
Steering block shim (ステアリングブロックシム)	1.0mm	—

ステアリングポスト下に1.0mm厚のワッシャーを入れる。(ベルトの干渉を防ぐ為)
Insert a 1.0 mm thick washer under the steering post. (To prevent belt interference)

オプションパーツの紹介 Introduction of optional parts

ZT1065

ALU Floating Servo Mount Orange
アルミフローティングサーボマウントオレンジ

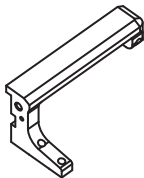

ZT1077

Low Friction Drive Belt (351mm)
ローフリクションドライブベルト(351mm)

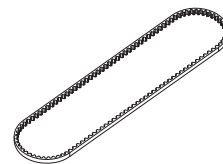

ZT1066

ALU Floating Servo Mount Black
アルミフローティングサーボマウントブラック

ZT1163

High Torque Drive Belt (300mm)
ハイトルクドライブベルト(300mm)
This part is required when changing from MID to MR.
MIDからMRに変更の場合、必要なパーツです。



ZT1164

Low Friction Drive Belt (405mm)
ローフリクションドライブベルト(405mm)
This part is required when changing from MID to MR.
MIDからMRに変更の場合、必要なパーツです。

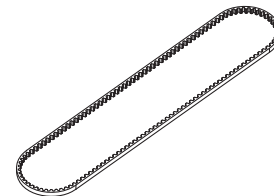

ZT1165

Low Friction Drive Belt (300mm)
ローフリクションドライブベルト(300mm)
This part is required when changing from MID to MR.
MIDからMRに変更の場合、必要なパーツです。



ZT1173

Graphite Floating Servo Holder
カーボンフローティングサーボホルダー

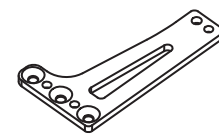

ZT1189

Graphite Upper Deck Narrow Type
Zetricks Type MID for T4 '15-'19
カーボンアップデッキナロータイプ
Zetricks Type MID for T4 '15-'19 用

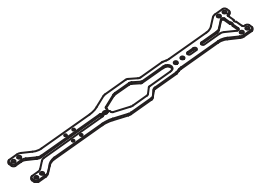

ZT1190

Graphite Chassis Zetricks Type MR for T4 '15-'19
カーボンシャーシ Zetricks Type MR T4 '15-'19 用
This part is required when changing from MR to MID.
MIDからMRに変更の場合、必要なパーツです。

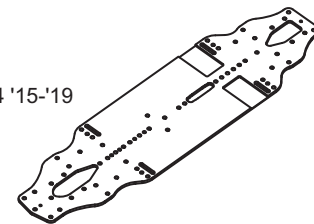

ZT1191

Graphite Upper Deck
Zetricks Type MR for T4 '15-'19
カーボンアップデッキ
Zetricks Type MR for T4 '15-'19 用
This part is required when changing from MR to MID.
MIDからMRに変更の場合、必要なパーツです。

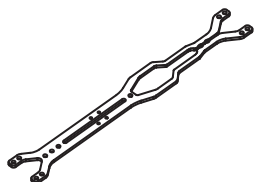

ZT1192

Graphite Upper Deck Narrow Type
Zetricks Type MID for T4 '15-'19
カーボンアップデッキナロータイプ
Zetricks Type MID T4 '15-'19 用

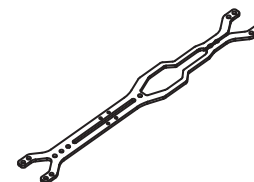

完成画像・R/Cメカ搭載例 Completed image・R/C mechanism mounting example





ZEROTRIBE 52-1,8-C,Otsubo,Fujie,Higashiura-cho,Chita-gun,Aichi-ken,Japan 470-2105

ゼロトライブ 〒470-2105 愛知県知多郡東浦町藤江大坪 52-1 8-C E-mail: info@zerotribejapan.com

