

INSTRUCTION MANUAL



この製品は XRAY T4 (Ver.2017~2019) を等長ベルト・MID モーター仕様に変更するためのコンバージョンキットです。当説明書はパーツの換装・製作するために必要な内容が記載されています。掲載されていない部分の組立方法は XRAY T4 の説明書に従って行ってください。

This product is a conversion kit for converting XRAY T4 (Ver. 2017 to 2019) to equal-length belt and MID motor specifications. This manual describes the necessary contents for the part replacement / production. Please follow the instructions of XRAY T4 to assemble the parts not included.

キットに含まれる主なパーツ Main parts included in the kit

ビス、ナット、ベアリングなどショートパーツは省略してあります。
Short parts such as screws, nuts and bearings are omitted.

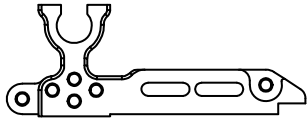

ZT1070

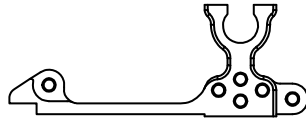

ZT1071

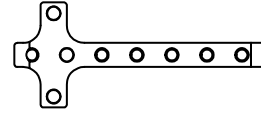

ZT1072

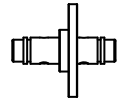

ZT1073

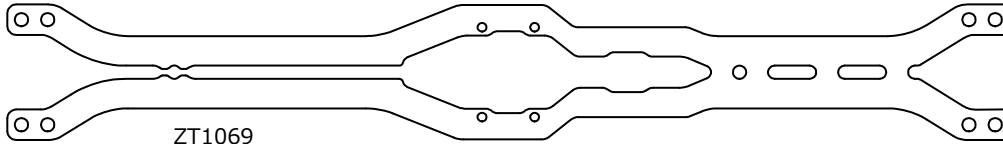

ZT1069



ZT1074



ZT1075

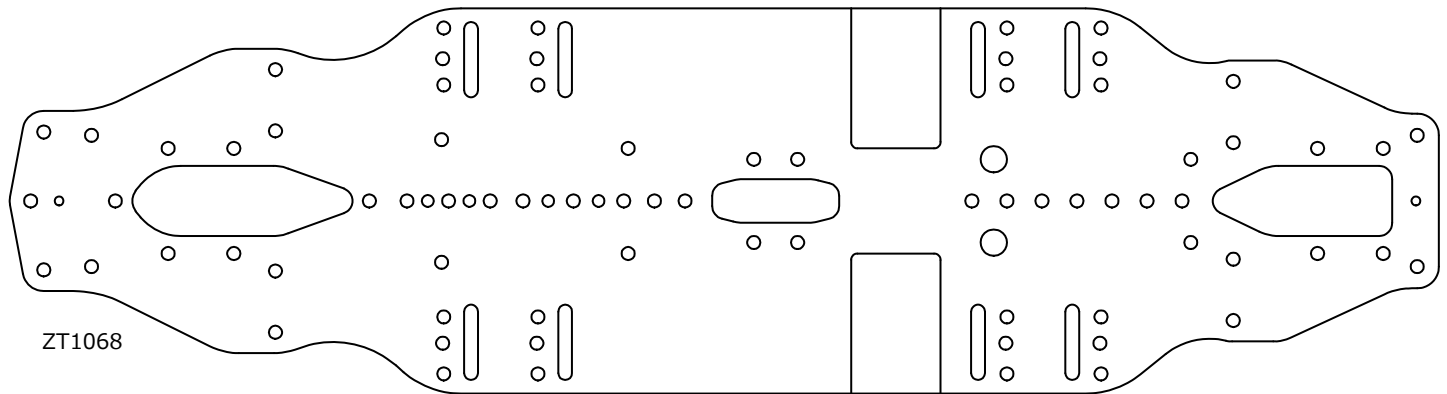

ZT1068

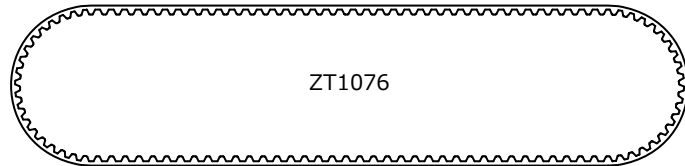

ZT1076

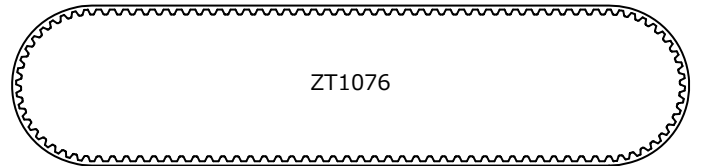

ZT1076

スペアパーツ

Spare parts

ZT1067	MID コンバージョンキット (XRAY T4 '17~'19用)	MID Conversion Kit (for XRAY T4 '17~'19)
ZT1068	カーボンシャーシ (T4 MID コンバージョンキット用)	Chassis GRAPHITE (for T4 MID Conversion Kit)
ZT1069	カーボンアッパーデッキ2.2mm (T4 MID コンバージョンキット用)	Graphite Upper Deck 2.2mm (for T4 MID Conversion Kit)
ZT1070	アルミモーターマウント (T4 MID コンバージョンキット用)	ALU Motor mount (for T4 MID Conversion Kit)
ZT1071	アルミレイシャフトバルクヘッド (T4 MID コンバージョンキット用)	ALU Layshaft Bulkhead Right(for T4 MID Conversion Kit)
ZT1072	アルミモーターマウントプレート (T4 MID コンバージョンキット用)	ALU Motor Mount Plate(for T4 MID Conversion Kit)
ZT1073	アルミソリッドレイシャフト	ALU Solid Layshaft (for T4 MID Conversion Kit)
ZT1074	850ラバーシールドフランジベアリング(2個入)	Flanged Ball Bearing 5x8x2.5 Rubber shield(2pcs)
ZT1075	アルミアッパーデッキスペーサー 0.5mm (2枚入)	ALU Upper Deck Spacer 0.5mm(2pcs)
ZT1076	ドライブベルト(351mm)	Drive Belt 3x351mm

オプションパーツ

Optional parts

ZT1065	アルミフローティングサーボマウント オレンジ (T4用ハイブリッドシャーシ専用)	ALU Floating Servo Mount Orange(Dedicated for hybrid chassis)
ZT1066	アルミフローティングサーボマウント ブラック (T4用ハイブリッドシャーシ専用)	ALU Floating Servo Mount Black(Dedicated for hybrid chassis)
ZT1077	ローフリクションドライブベルト(351mm)	Low Friction Drive Belt 3x351mm
ZT1078	カーボンアッパーデッキ2.2mmナロータイプ (T4 MID コンバージョンキット用)	Graphite Upper Deck 2.2mm Narrow type (for T4 MID Conversion Kit)
ZT1084	アルミアジャスタブルバッテリーホルダーV2 XRAY T4用 オレンジ	ALU Adjustable Battery Holder V2 (for XRAY T4 Orange)
ZT1085	アルミアジャスタブルバッテリーホルダーV2 XRAY T4用 ブラック	ALU Adjustable Battery Holder V2 (for XRAY T4 Black)

As of June 2019

駆動部品の組立 Assembling of drive parts

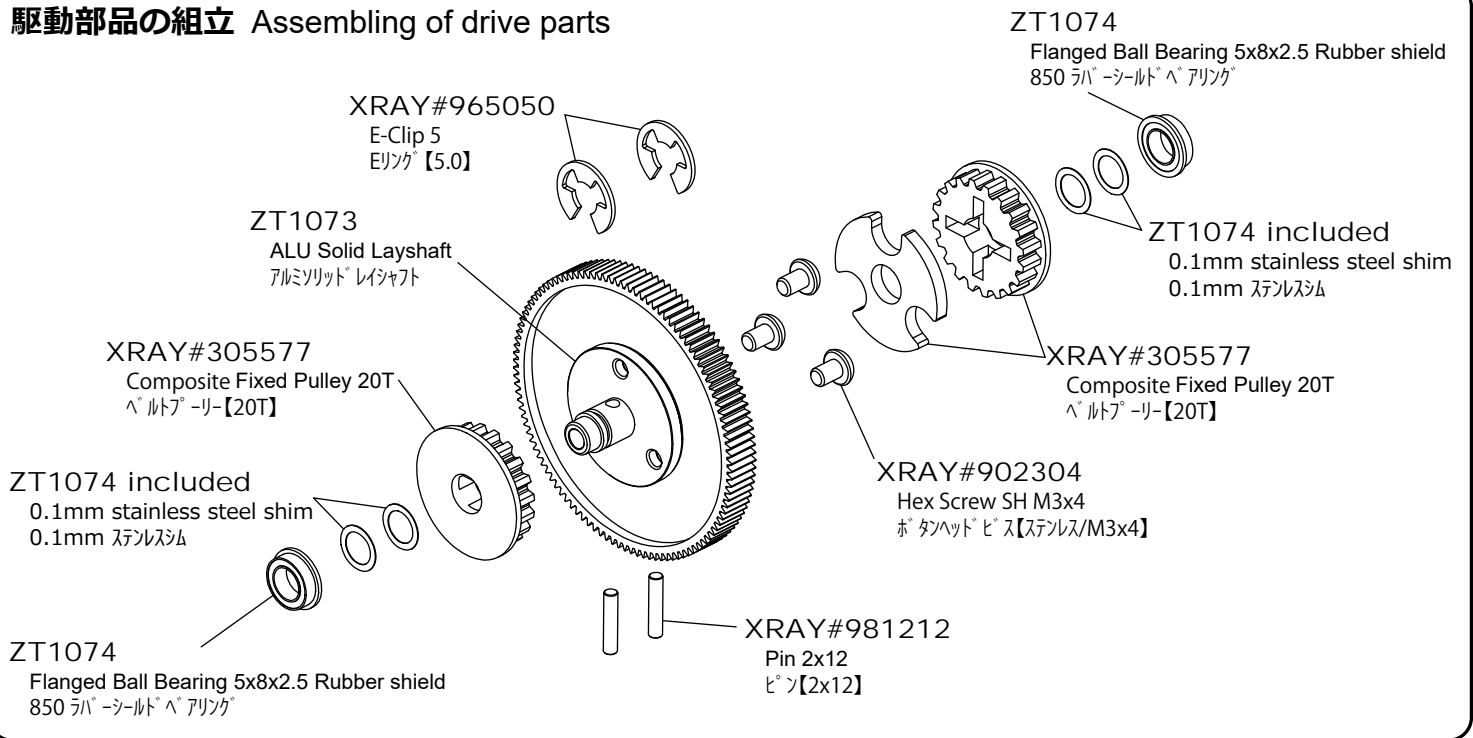

バッテリーstopperの取付 Installation of battery stopper

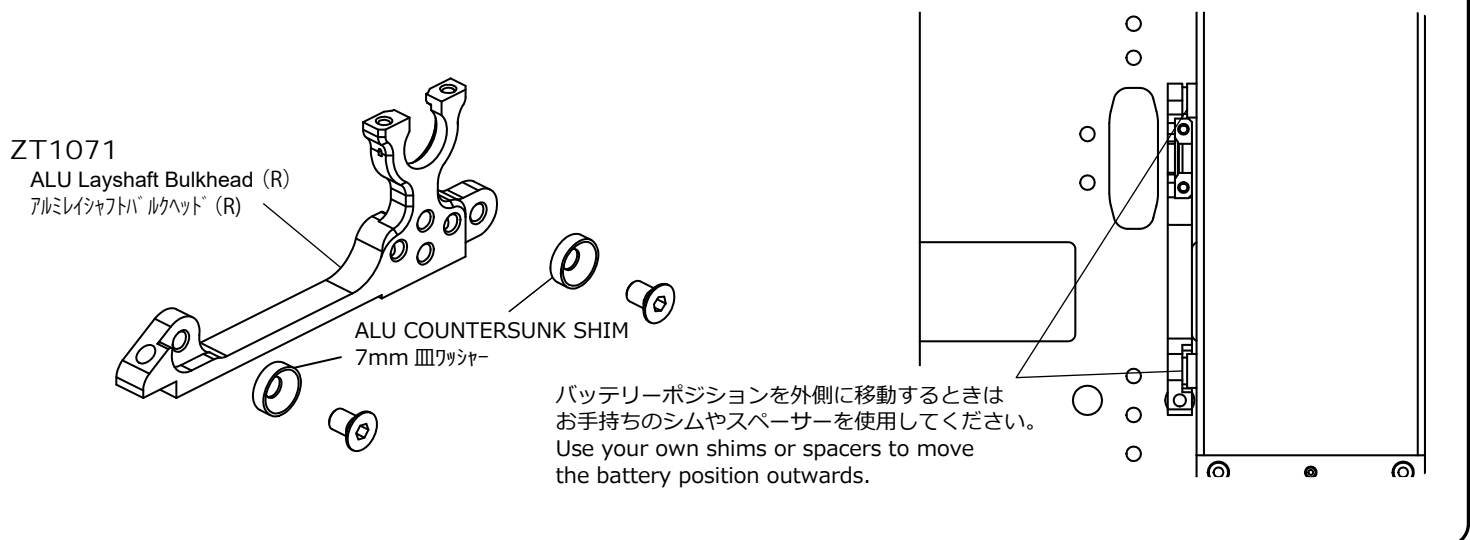

モーターマウントプレートの取付 Installation of motor mount plate

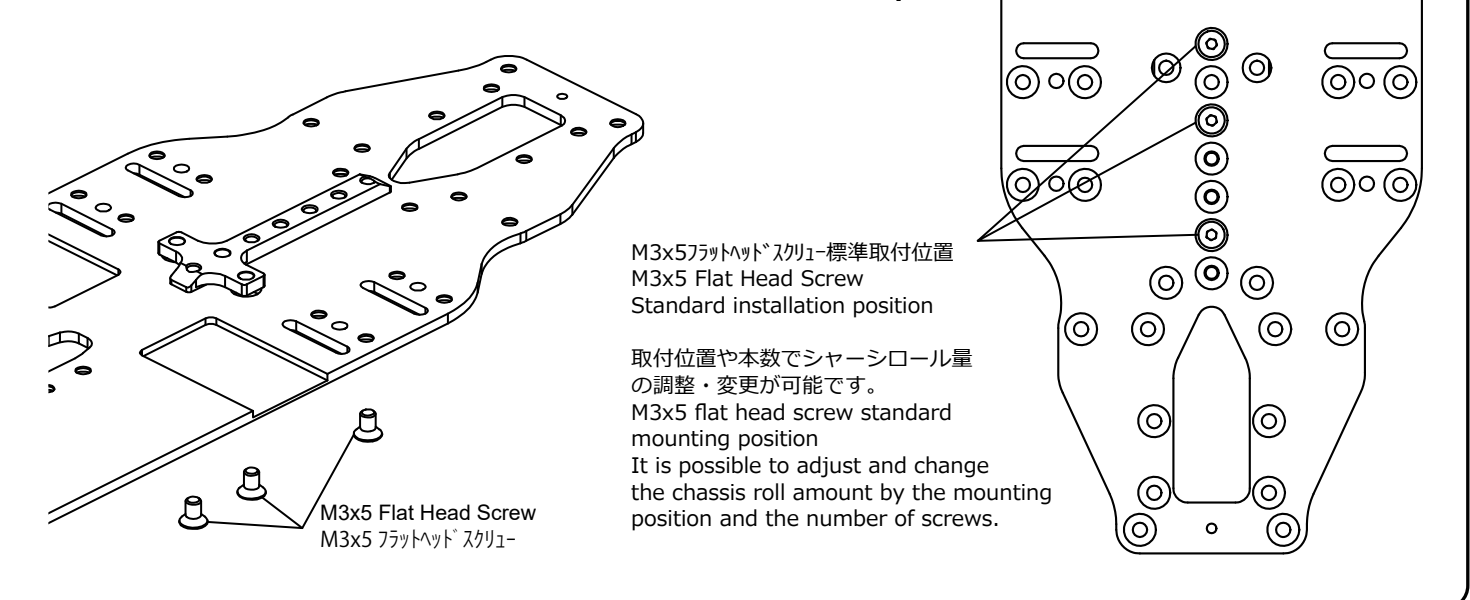

モーターマウントの取付 installation of Motor mount

ZT1076
Drive Belt 3x351mm
ドライブベルト(351mm)

ZT1076
Drive Belt 3x351mm
ドライブベルト(351mm)

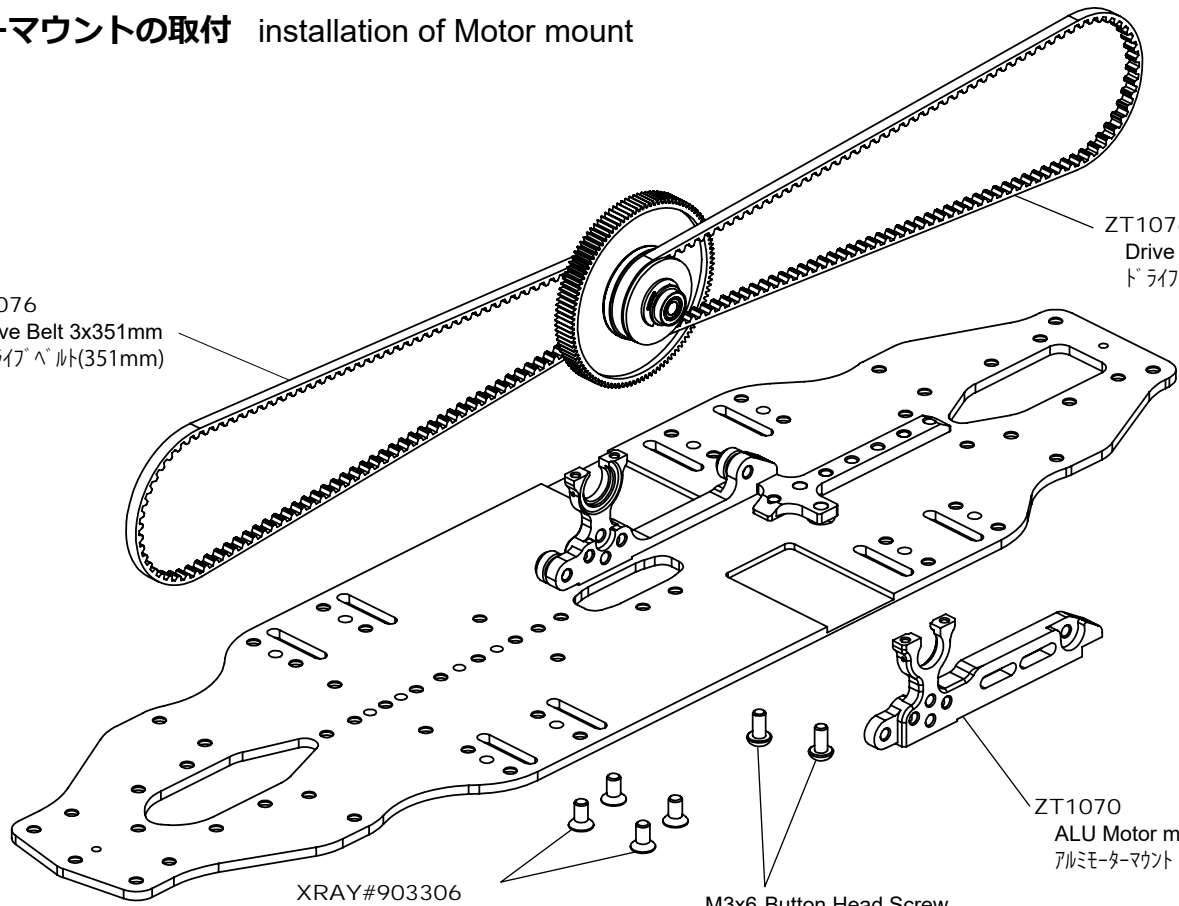

XRAY#903306
HEX SCREW SFH M3x6
皿キャップビス【M3x6】

M3x6 Button Head Screw
M3x6ボタンヘッドスクリュー

ZT1070
ALU Motor mount
アルミモーターマウント

アッパーデッキの取付 installation of Upper deck

XRAY#902306
HEX SCREW SH M3x6
ボタンヘッドビス【M3x6】

ZT1069
Graphite Upper Deck 2.2mm
カーボンアッパーデッキ2.2mm

XRAY#902306
HEX SCREW SH M3x6
ボタンヘッドビス【M3x6】

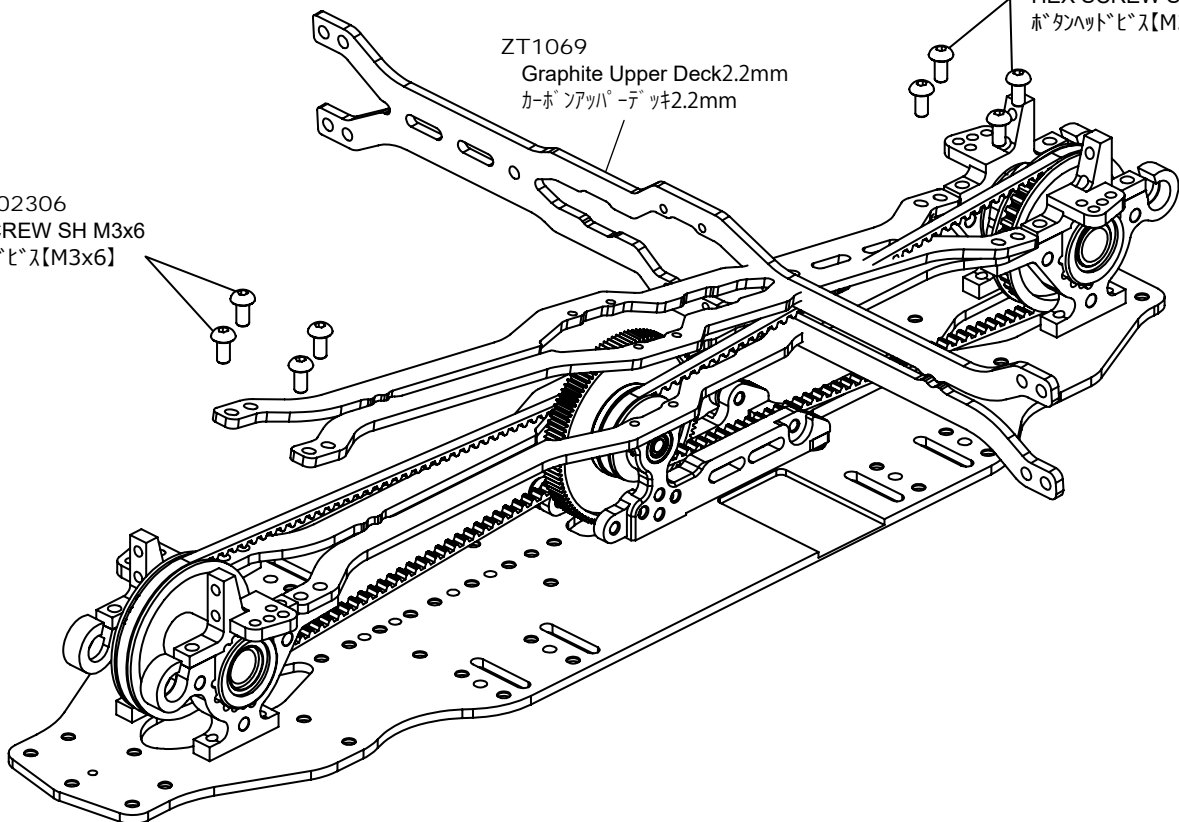

アッパーデッキスペーサーの取付 Installation of Upper deck spacer

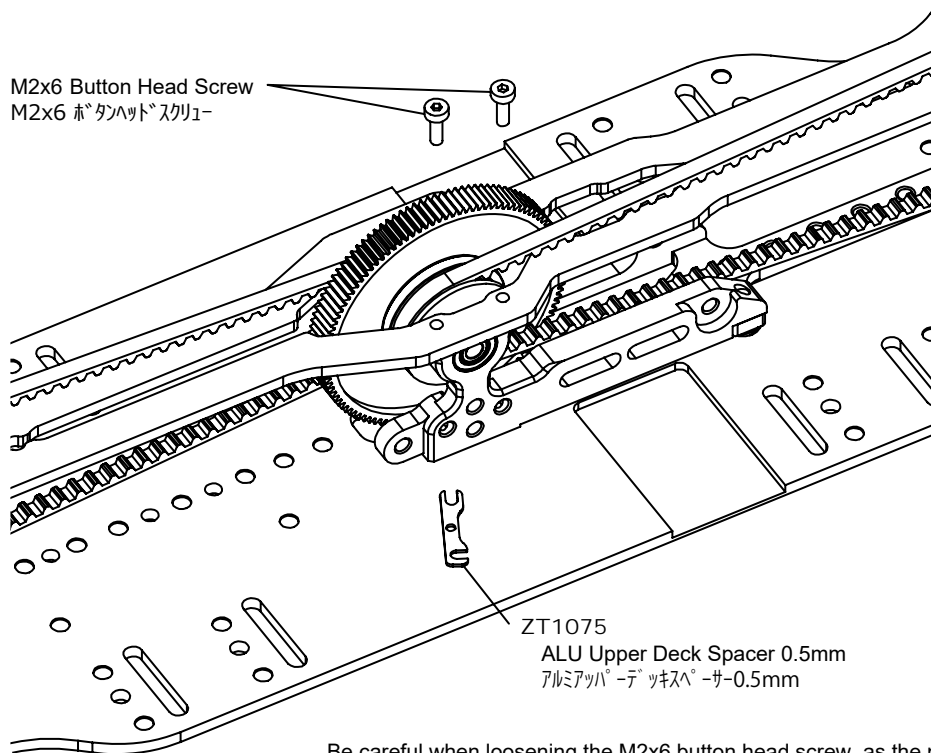

Be careful when loosening the M2x6 button head screw, as the position changes easily.
M2x6 ボタンヘッドスクリューを緩めたときに位置が変わりやすいので注意してください。

基本推奨セットについて About basic recommendation set

T4 MID Conversion Kit Basic Setup Sheet	Front	Rear
Ride Height (車高)	4.8mm	5.0mm
Camber (キャンバー角)	1.5°	2.0°
Toe angle (トー角)	0.5° (Out)	R2.5° (In)
Shock oil (ショックオイル)	INFINITY#475	INFINITY#475
Shock Spring (ショックスプリング)	SMJ STEALTH LINE SPRING TS2.5-2.8	SMJ STEALTH LINE SPRING TS2.9
Down Stop【Suspension center】ドループ高(サスペンション中心)	9.5mm	8.5mm
Anti-Roll Bar (スタビライザー)	1.3mm	1.3mm
Differential gear Oil (デフオイル)	—	INFINITY #8000

メモ Note

T4 MID
Conversion Kit



オプションパーツの紹介 Introduction of optional parts

ZT1010

ALU Floating Servo Holder Orange (for XRAY T4 '17-18&'19)
アルミフローティングサーボホルダー オレンジ

ZT1011

ALU Floating Servo Holder Black (for XRAY T4 '17-18&'19)
アルミフローティングサーボホルダー ブラック

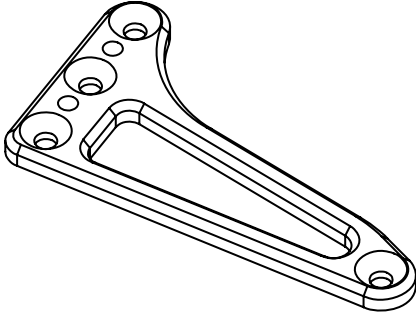

ZT1065

ALU Floating Servo Holder Mount Orange (for T4 MID, T4 FWD V2)
アルミフローティングサーボマウント オレンジ

ZT1066

ALU Floating Servo Holder Mount Black (for T4 MID, T4 FWD V2)
アルミフローティングサーボマウント オレンジ

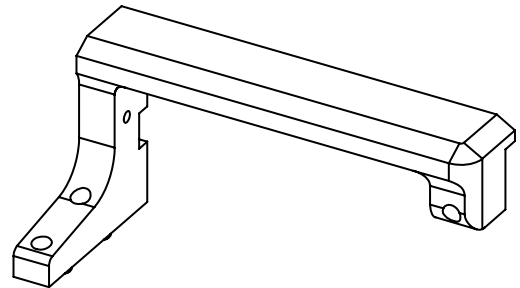

ZT1077

Low Friction Drive Belt 3x351mm
ローフリクションドライブベルト (351mm)

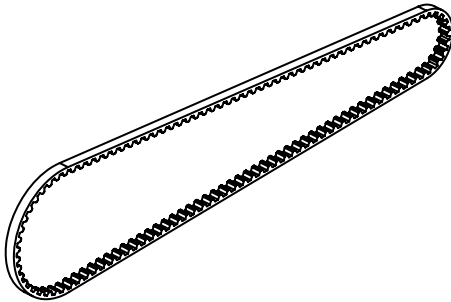

ZT1078

Graphite Upper Deck 2.2mm Narrow type
カーボンアッパーデッキ 2.2mm ナロータイプ

ZT1080

Graphite Upper Deck 2.0mm Narrow type
カーボンアッパーデッキ 2.0mm ナロータイプ

ZT1079

Graphite Upper Deck 2.0mm
カーボンアッパーデッキ 2.0mm

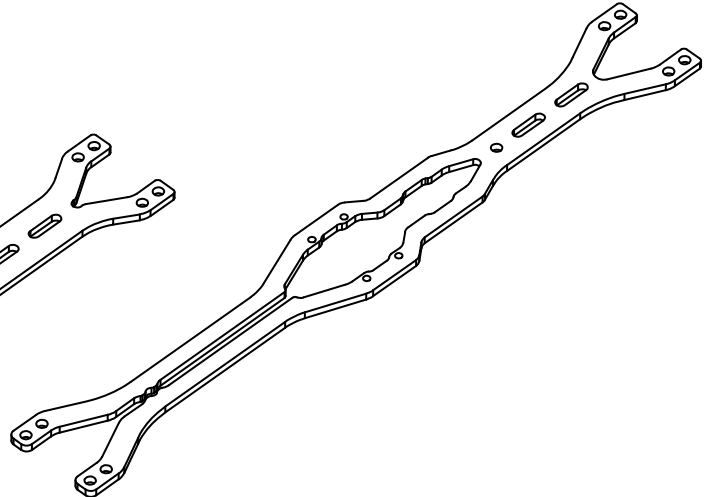
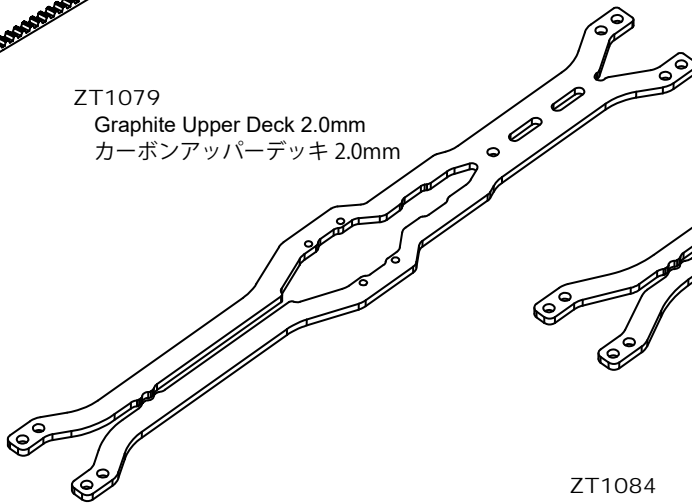

ZT1081

Brass motor mounting plate
真鍮モーターマウントプレート

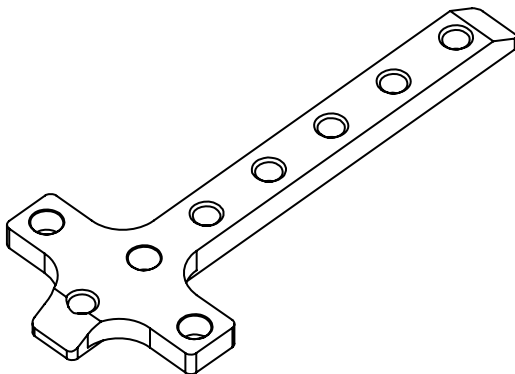

ZT1084

ALU Adjustable Battery Holder V2 (for XRAY T4 Orange)
アルミアジャスタブルバッテリーホルダー V2 XRAY T4 用 オレンジ

ZT1085

ALU Adjustable Battery Holder V2 (for XRAY T4 Black)
アルミアジャスタブルバッテリーホルダー V2 XRAY T4 用 ブラック

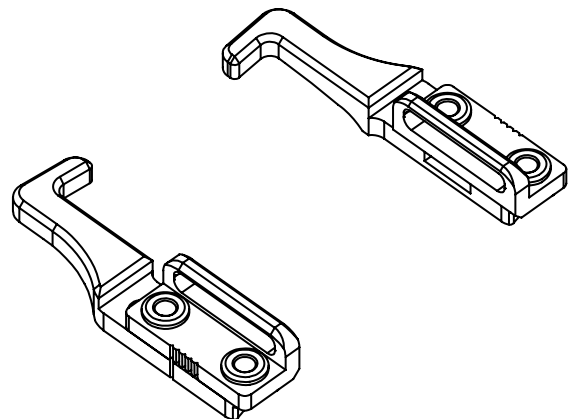



SET-UP SHEET

RACE/TRACK **AOC KOREA 2019**
 NAME **E.C KIM**
 DATE **16.6.2019**

TEMPERATURE AIR **31** TEMPERATURE TRACK

QUAL POSITION	FINAL POSITION	BEST LAP TIME	LAPS	TIME
2nd	2nd	15.1 /sec	1	

TRACK
 TRACK SURFACE CARPET ASPHALT

TRACK LAYOUT TECHNICAL MIXED FAST

TRACTION LOW MEDIUM HIGH

FRONT TRANSMISSION REAR
 SOLID AXLE YES BALL DIFFERENTIAL YES

GEAR DIFFERENTIAL - OIL /cst GEAR DIFFERENTIAL - OIL **12500**/cst

PINION / T **27** SPUR GEAR / T **112** FINAL DRIVE RATIO

FRONT SHOCKS		REAR
ULTRA LOW PROFILE <input checked="" type="checkbox"/> SUPER LOW PROFILE <input type="checkbox"/>	SHOCK TYPE	ULTRA LOW PROFILE <input checked="" type="checkbox"/> SUPER LOW PROFILE <input type="checkbox"/>
AXON 2.7	XRAY SPRINGS	AXON 2.7
AXON 45	OIL /cst	AXON 45
0	REBOUND %	0

YES NO **FOAM INSERTS** YES NO
 YES NO **O-RING ON SHAFT** YES NO

PISTONS
 3 HOLES 4 HOLES
 PSS PROGRESSIVE
 1.0mm 1.1mm 1.2mm
ANTI-ROLL BAR
 THICKNESS/mm **1.4** THICKNESS/mm **1.3**

FRONT	TIRES	REAR
Sweep 34	controlled	controlled
controlled	INSERTS	controlled
TT	ADDITIVE	TT
10	ADDITIVE TIMING	10

FRONT LEFT FRONT RIGHT REAR LEFT REAR RIGHT
 TREATED AREA

FRONT SUSPENSION HOLDERS REAR
 FF - STANDARD RR - STANDARD
 FF - LOWER RR - LOWER
 FF - BRASS RR - BRASS
 FR - STANDARD RF - 2-PIECE STANDARD
 FR - LOWER RF - 2-PIECE LOWER
 FR - 2-PIECE LOWER RF - 2-PIECE 0.25
 FR - BRASS RF - 2-PIECE BRASS

ECCENTRIC BUSHINGS ROLL CENTER ECCENTRIC BUSHINGS
 FF FR RR RF
 0.5 0.5

MOTOR FLETA 5.5T TIMING 20

ESC FLETA PRO V2 BATTERIES SLCG 5500HV

BODY HELL CAT 0.7MM WING DBX 0.5MM

COMMENTS
 optional-narrow top deck 2.0mm used

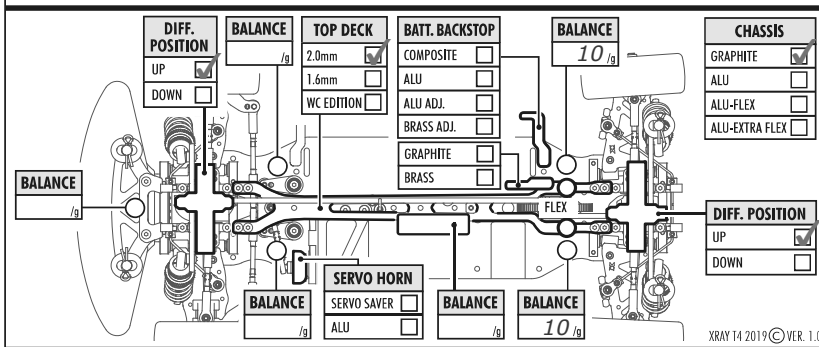
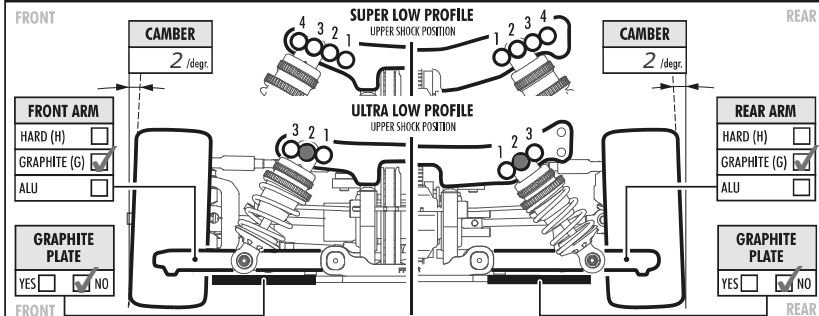
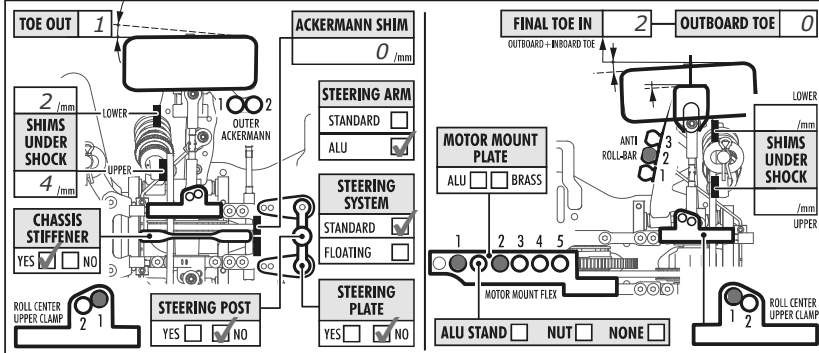
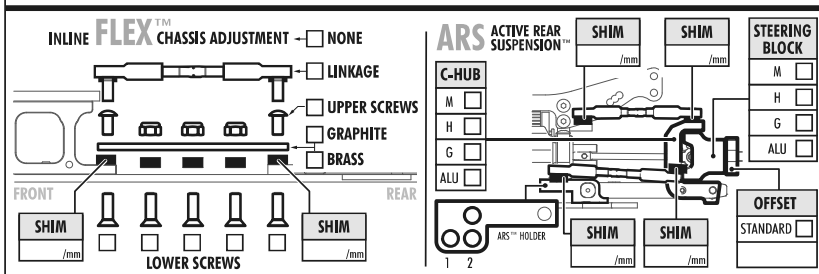
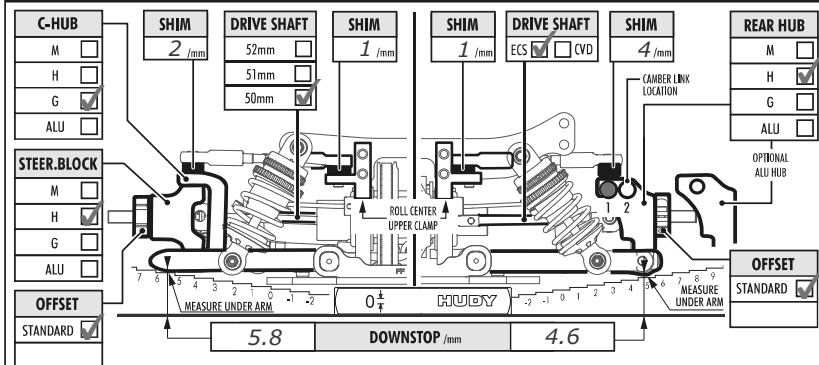
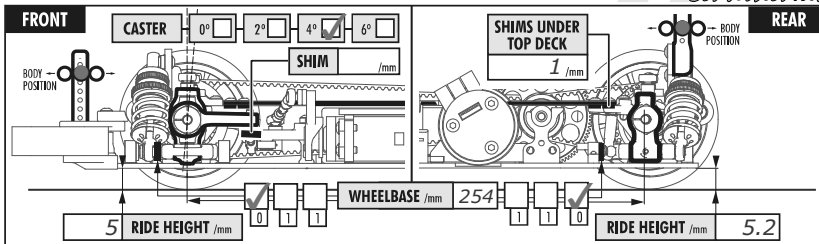



ZEROTRIBE 52-1 8-C Otsubo,Fujie,Higashiura-cho,Chita-gun,Aichi-ken,Japan 470-2105

ゼロトライブ 〒470-2105 愛知県知多郡東浦町藤江大坪 52-1 8-C E-mail: info@zerotribejapan.com

